

Distributeur

Raison sociale :
 Adresse :
 CP + ville :
 Téléphone : Fax :
 Signature :

Patient

Nom, prénom :
 Adresse :
 CP + ville :
 Signature :

1" = 2,54 cm. Indiquez toutes les cotes en pouces. Si besoin utiliser : ¼", ½" ou ¾".

| Type de fauteuil | Prix Public TTC en euros |
|--|---|
| <input type="checkbox"/> ELMOSR Invacare Top End Eliminator™ OSR | 3 650 € |
| Châssis en aluminium/Type d'assise/Aluminium frame/cage style | <input type="checkbox"/> V ouvert <input type="checkbox"/> V <input type="checkbox"/> I |
| Largeur d'assise haute/Upper frame width | _____ (") |
| Largeur d'assise basse/Lower frame width | _____ (") |
| Position de l'axe/Axle position | <input type="checkbox"/> 4" <input type="checkbox"/> 5" <input type="checkbox"/> 6" <input type="checkbox"/> 7" <input type="checkbox"/> 8" |
| Avec barre de carrossage droite et réglage en profondeur | |
| <input type="checkbox"/> ELM2 Barre de carrossage courbée/Angle camber tube | 90 € |
| Carrossage (degrés)/Camber | <input type="checkbox"/> 11 <input type="checkbox"/> 12 <input type="checkbox"/> 13 <input type="checkbox"/> 15 |
| Hauteur d'assise avant/Seat height front from floor | <input type="checkbox"/> 16" <input type="checkbox"/> 17" <input type="checkbox"/> 18" <input type="checkbox"/> 19" |
| Hauteur d'assise arrière/Seat height rear from floor | <input type="checkbox"/> 15" <input type="checkbox"/> 16" <input type="checkbox"/> 17" <input type="checkbox"/> 18" |
| Longueur hors tout/Overall length | <input type="checkbox"/> 64" <input type="checkbox"/> 66" <input type="checkbox"/> 68" <input type="checkbox"/> 70" <input type="checkbox"/> 72" <input type="checkbox"/> 74" <input type="checkbox"/> 76" <input type="checkbox"/> 78" |
| Toile/Uplolstery | <input type="checkbox"/> Genoux/Kneel <input type="checkbox"/> Amputé/Amputee |
| Diamètre roue arrière/Rear wheel size | <input type="checkbox"/> 700C <input type="checkbox"/> 26" |
| Diamètre roue avant/Front wheel size 20" std | |
| <input type="checkbox"/> ELM23 20" Carbone/20" carbon fiber front wheel | 555 € |
| Options | |
| <input type="checkbox"/> ELM4 Aero Bars | |
| <input type="checkbox"/> ELM4 Repose-pieds fixe/Fixed footrests | 189 € |
| <input type="checkbox"/> ELM29 Assise rigide aluminium/Aluminium solid seat | 131 € |
| <input type="checkbox"/> ELM32 Guidon et correcteur de dévers en titane | |
| Titanium track control and steering mechanism | 390 € |

Invacare Top End Eliminator™ OSR Standard ou position agenouillée

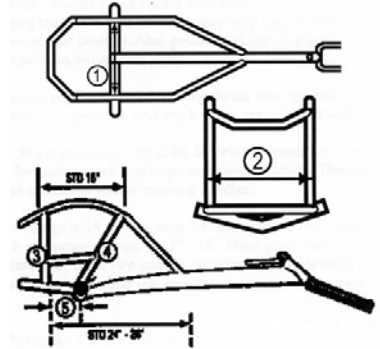

1. Largeur totale des genoux
2. Largeur d'assise haute
3. Largeur d'assise basse
4. Pente d'assise
5. Hauteur d'assise arrière
6. Position de la barre de carrossage

Poids maxi utilisateur 113 kg

Instructions spéciales (si besoin, faire un croquis sur feuille A4 en annexe)

.....

| | |
|--|--|
| Roues arrières/Rear wheels | |
| Main-courantes aluminium 3/8" et 14 fixations | |
| Tire coated aluminium pushrin 3/8" 14 double peg | |
| Diamètre/diameter | <input type="checkbox"/> 12" <input type="checkbox"/> 13" <input type="checkbox"/> 14" <input type="checkbox"/> 15" <input type="checkbox"/> 16" |
| Roues arrières / pneus (1 seul choix)/Rear wheels/tires | |
| <input type="checkbox"/> Boyaux (28 rayons)/Tubular (28 spoke). | |
| <input type="checkbox"/> Pneus (28 rayons)/Clincher (28 spoke) | |
| Option roues arrière composite (roues std non incluses)/Composite wheel upgrade | |
| <input type="checkbox"/> ELM6 Corima carbone 4 bâtons (700C) | |
| Corima carbon fiber 4 spoke (700C) | 2900 € |
| <input type="checkbox"/> Boyaux/Tubular <input type="checkbox"/> Pneus/Clincher | |
| <input type="checkbox"/> ELM27 Zipp disque carbone (700C) | |
| Zipp carbon disk (700C) | 2900 € |
| <input type="checkbox"/> Boyaux uniquement /Tubular only | |
| <input type="checkbox"/> ELM26 Carbone 3 bâtons (700C) | |
| Carbon fiber tri-spoke (700C) | 1900 € |
| <input type="checkbox"/> Boyaux/Tubular <input type="checkbox"/> Pneus/Clincher | |

| | | |
|--|--|---|
| COLORIS DE CHASSIS/FRAME COLOR | | |
| Couleurs Classiques/Contemporary Colors | | |
| <input type="checkbox"/> Wet Black 24P | <input type="checkbox"/> Black Prism 115P | <input type="checkbox"/> Midnight Blue 105P |
| <input type="checkbox"/> Silver Metallic 60P | <input type="checkbox"/> Silver Vein 71P | |
| Couleurs Froides/Way Cool Colors | | |
| <input type="checkbox"/> Electric Blue 62P | <input type="checkbox"/> Lolly Pop Blue 121P | <input type="checkbox"/> Cosmic Blue 122P |
| <input type="checkbox"/> Celestial Purple 123P | <input type="checkbox"/> Vivid Violet 124P | <input type="checkbox"/> Electric Teal 104P |
| <input type="checkbox"/> Emerald Green 125P | <input type="checkbox"/> Shamrock Green 126P | <input type="checkbox"/> Grasshopper Green 127P |
| Couleurs Chaudes/Too Hot Colors | | |
| <input type="checkbox"/> Tangerine Red 117P | <input type="checkbox"/> Electric Red 61P | <input type="checkbox"/> Grape Madness 120P |
| <input type="checkbox"/> Sunny Yellow 30P | <input type="checkbox"/> Sunkissed Orange 116P | |
| <input type="checkbox"/> Fruit Fusion 118P | <input type="checkbox"/> Bubble Gum Pink 119P | |

Accessoires

- | | |
|---|-------|
| <input type="checkbox"/> ELM10 Casque/Helmet | 55 € |
| <input type="checkbox"/> Petit/Small (6 5/8" - 7") | |
| <input type="checkbox"/> Moyen/Medium (6 7/8" - 7 1/2") | |
| <input type="checkbox"/> Large (7 1/4" - 7 5/8") | |
| <input type="checkbox"/> ELM11 Compteur sans fil/Cordless computer | 91 € |
| <input type="checkbox"/> ELM12 Sangle supplémentaire 2" | |
| Additional 2" strap | 12 € |
| (Longueur/Length _____) | |
| <input type="checkbox"/> Race5 Combinaison Top End | |
| Top End racing suit | 176 € |
| Manche courtes/Short sleeve - Taille unique/One size fits all | |
| <input type="checkbox"/> ELM19 Coussin/Cushion | 53 € |

Total Prix Public TTC _____

Invacare® Top End® Eliminator™ OSR : Standard

Conseils pour les prises de mesures

Type de cage d'assise – voir schémas ci-dessous.

Type d'assise standard – Recommandée pour les utilisateurs qui s'assoient dans une position traditionnelle et/ou en position agenouillée.

Largeur d'assise haute – Mesurez à l'intérieur de la partie haute du châssis, entre le sommet des roues, à l'aplomb des axes de roues. En général 2" de plus que la largeur de l'utilisateur au niveau de la taille. Correspond à peu près, à la largeur au niveau de la poitrine. La largeur d'assise haute mesure au maximum 1" à 2" de moins que la largeur d'assise basse.

Largeur d'assise basse – Mesurez à l'intérieur de la cage au niveau de la toile d'assise de façon à laisser suffisamment d'espace pour les hanches. Utilisez 2 objets plats (livres par exemple) et appuyez les au niveau des hanches afin de comprimer les tissus mous.

Position de la barre de carrossage – En général, les utilisateurs positionnent l'axe entre 5" et 8" en partant de l'arrière. 6" Minimum pour une position agenouillée. Plus le niveau d'atteinte médullaire est bas, plus on avance la barre. Les utilisateurs de grande taille ont tendance à avancer la barre (8") et les amputés à la reculer (5"-6"). La barre de carrossage peut être courbée pour laisser plus de place aux jambes.

Carrossage - 11° est recommandé. Les athlètes ayant une hauteur d'assise importante et/ou circulant sur différentes pistes peuvent augmenter le carrossage.

Hauteur d'assise – Mesurez du sol au bord supérieur des tubes d'assise. Le standard est 17" derrière et 18" devant. Il faut tenir compte de la longueur du tronc. Plus l'utilisateur est grand, plus il faut diminuer la hauteur d'assise arrière. La position agenouillée nécessite 17" minimum derrière et 18" devant pour laisser de l'espace aux jambes.

Longueur hors tout - Entre 64" et 78". 72" - 78" pour les hommes, 68" - 72" pour les femmes, 64" - 68" pour les enfants. Dans tous les cas il faut que l'utilisateur puisse atteindre le guidon et les freins. Il faut noter que plus le fauteuil est grand, plus il est difficile à manier. Mesurez depuis de début de la roue avant jusqu'à la fin de la roue arrière.

Position agenouillée – Idéale pour les atteintes médullaire basses, peut être utilisée quelquefois par les tétras. Cette position qui augmente le poids sur les roues arrière n'est possible qu'avec les cages en V et V ouvert, nécessite une bonne mobilité des genoux et rend les transferts plus difficiles.

Diamètre des roues arrière – Plus le diamètre est grand, plus la vitesse sera importante. Le garde-boue Top End permet aux personnes ayant moins de 18", du creux axillaire au V situé entre le pouce et l'index, d'utiliser les roues 700C.

Roues avant – 20" est le standard recommandé pour les adultes.

Repose-pieds fixe – Facilite le transfert et la mise en place des jambes. Conseillé pour les utilisateurs avec de grandes jambes qui s'assoient de façon conventionnelle et les tétras ou les mono amputés.

Fourche – En aluminium avec correcteur de dévers plus ou moins souple suivant les besoins.

Aero Bars – En standard le guidon est monté au dessus de la poutre. De forme aérodynamique.

Main-courantes – La dimension moyenne est 14.1/2" pour les hommes et 14" pour les femmes, mais dépend de la longueur des bras et de la puissance de l'utilisateur. de 13" à 16", il est recommandé d'utiliser des boyaux collés (antidérapant) pour une meilleure préhension.

Equipement de série – Frein positionné à gauche sur le guidon. 3 sangles (25", 30", 35"). Trousse à outils (5 clés Allen) fixée par velcro au dos de la toile de dossier.

Axe de roue AR – 1/2" standard.

Un nuancier de couleurs est à votre disposition.

Type de cage

En V : Pour une position agenouillée. Conseillée pour les utilisateurs avertis ayant une bonne flexibilité pour se transférer et assumer cette position.

V ouvert : Position assise. Conseillé pour les utilisateurs avec de grosses ou longues cuisses. Transferts aisés.

En I – Pour les tétras et les débutants, pour des transferts faciles.



TABLEAU DE CONVERSION POUCES EN CENTIMETRES

| | | | | | | | | | | | | | | |
|------|------|------|------|------|------|------|------|------|------|------|------|------|------|------|
| 1" | 2" | 3" | 4" | 5" | 6" | 7" | 8" | 9" | 10" | 11" | 12" | 13" | 14" | 15" |
| 2,54 | 5,08 | 7,62 | 10,2 | 12,7 | 15,2 | 17,8 | 20,3 | 22,9 | 25,4 | 27,9 | 30,5 | 33 | 35,6 | 38,1 |
| 16" | 17" | 18" | 19" | 20" | 21" | 22" | 23" | 24" | 25" | 26" | 27" | 28" | 29" | 30" |
| 40,6 | 43,2 | 45,7 | 48,3 | 50,8 | 53,3 | 55,9 | 58,4 | 61 | 63,5 | 66 | 68,6 | 71,1 | 73,7 | 76,2 |

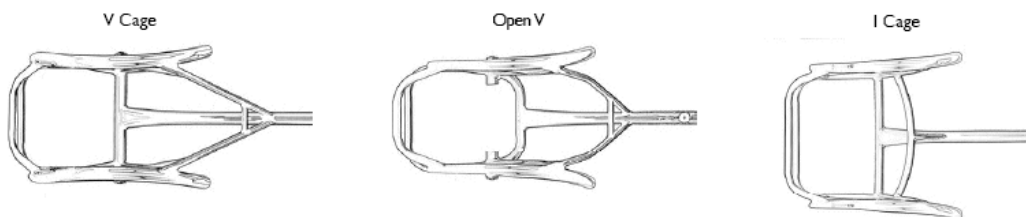

Yes, you can.

Invacare Poirier S.A.S.
Route de Saint Roch - 37230 Fondettes
www.invacare.fr
commandesfr@invacare.com